

Kaadas 



Kaadas

FECHADURA DIGITAL DE EMBUTIR K9-5H Manual do usuário

www.kaadasgroup.com

Kaadas Intelligent Technology Co., Ltd reserva todos os direitos para interpretação final deste manual do usuário.

As características e especificações estão sujeitas a variação sem notificação prévia.

PARABÉNS POR ADQUIRIR A KAADAS K9-5H!

Obrigado por adquirir um produto com a qualidade e segurança Kaadas.

Para operar (ou instalar) corretamente a sua fechadura e compreender suas características, controles e cuidados, leia atentamente este manual. Mantenha sempre este manual acessível para facilitar a sua consulta, ao revender seu imóvel, entregue este manual juntamente com o imóvel aos futuros proprietários, que necessitarão das informações contidas neste manual.

Atenção: a instalação da fechadura digital de embutir deverá ser realizada por profissional especializado, seguindo rigorosamente os padrões do fabricante.

Sumário

1. Informações

Cuidados e segurança
Avisos
Descarte de fechadura e pilhas usadas

2. Instalação

Conteúdo
Produto
Definir lado de abertura
Instalação

3. Descrição

Unidade externa
Unidade interna

4. Configuração

Antes de configurar
Entrar no menu
Alterar a senha mestre
Registrar usuário Comum
Registrar impressão digital
Registrar chaveiro
Excluir senha de usuário
Excluir impressão digital
Excluir chaveiro
Configurações de modo de abertura
Configurações fechadura
Consulta do registro
Função estendida (opcional)
Configuração de Bluetooth

5. Operação

Abertura pelo lado externo
Chave de contingência
Modo de fechamento e duplo trancamento interno

6. Outros recursos

Retornar ao padrão de fábrica
Botão de reset
Trava de segurança mecânica
Entrada para alimentação de emergência
Substituição das pilhas
Módulo de rede

1. Informações

Cuidados e segurança

- Leia atentamente as instruções antes de utilizar o produto. Danos causados pelo não cumprimento das recomendações de instalação ou uso inadequado do produto não são cobertos pela garantia.
- É recomendada sempre a utilização de peças e acessórios originais Kaadas.
- Use apenas pilhas alcalinas AA LR6. Quando a fechadura indicar pilha fraca, substitua todas as pilhas.
- Nunca desmonte a sua fechadura, troque ou substitua peças, exceto as pilhas.
- Nunca risque o leitor de impressão digital, podendo causar danos permanentes.
- Não aplique produtos químicos ou solventes, exemplo álcool na fechadura, pois podem causar danos ao invólucro e infiltrar no aparelho, causando danos permanente.
- Não coloque objetos na maçaneta, para não afetar o uso normal da fechadura.
- Para a limpeza use somente uma flanela ou pano de microfibra seco.
- Não remova as pilhas enquanto o dispositivo estiver em funcionamento.
- A Kaadas não se responsabiliza pela instalação deste produto, escolha um profissional para instalar a fechadura e siga as instruções de instalação padrão do manual.
- Após a instalação da fechadura, modifique a senha mestre padrão imediatamente e mantenha a chave mecânica em um local seguro fora do imóvel. Troque regularmente sua senha e não utilize senhas sequenciais.

Avisos

- Não expor a bateria a alta temperatura com risco de vazamento ou explosão.
- Nunca provoque curto-circuito das baterias. Perigo de explosão se a bateria for incorretamente substituída.
- Certifique-se que a manutenção, reparo ou substituição seja executada por profissional autorizado pela Kaadas.
- Danos decorrentes da utilização de componentes não compatíveis ou originais Kaadas, podem invalidar a garantia do produto.

Descarte de fechadura e pilhas usadas

A fechadura digital e pilhas não podem ser descartadas junto ao lixo doméstico. De acordo com as leis que regulam o descarte de aparelhos eletroeletrônicos, os proprietários devem utilizar um compartimento separado para se desfazer de seus produtos eletroeletrônicos antigos de acordo com as instruções do órgão regulador local de proteção ao meio ambiente.

2. Instalação

Conteúdo

Esta lista do conteúdo da embalagem é uma referência das principais partes da fechadura, sujeito a variação.

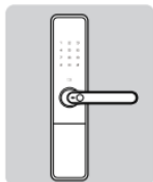

Unidade externa (incluindo protetor de silicone)

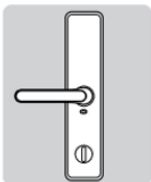

Unidade interna (incluindo protetor de silicone)

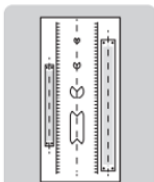

Gabarito de instalação

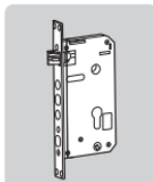

Máquina da fechadura



Contra testa

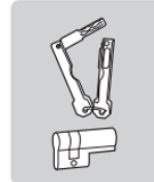

Cilindro e chave mecânica

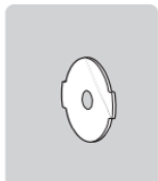

Suporte de montagem

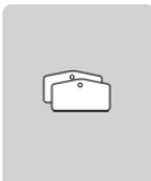

Chaveira eletrônica de aproximação



Ki de parafusos de montagem da fechadura



Manual de usuário



Pano de microfibras

Produto

Identificação em visão tridimensional para familiarização da estrutura da fechadura.

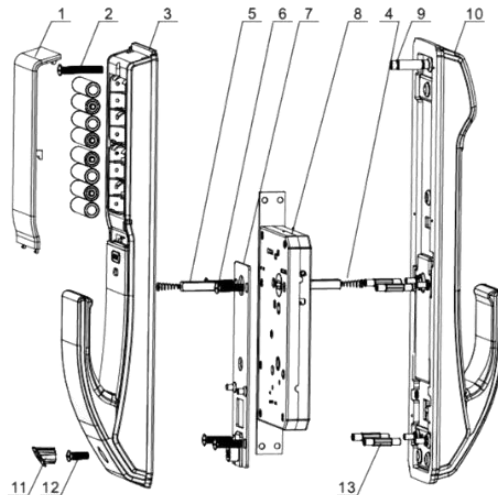

1. Tampa do compartimento de pilhas
2. Parafusos de montagem (1 pç)
3. Unidade interna
4. Mola de pressão (1 pç)
5. Eixo quadrado (2 pçs)
6. Parafuso do suporte
7. Suporte de montagem
8. Máquina da fechadura
9. Parafuso espaçador (2 pçs)
10. Unidade externa
11. Acabamento (1 pç)
12. Parafusos de montagem (1 pç)
13. Parafuso espaçador (2 pçs)

Atenção:

Pressione a mola até o limite do eixo quadrado antes de instalá-los.

Definir lado de abertura

Verifique a direção de abertura da porta

Este produto foi desenvolvido para ser compatível com todas as direções de abertura de porta direita dentro/fora ou esquerda dentro/fora.

Abertura direita-fora

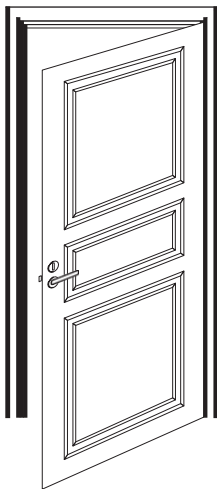

Abertura direita-dentro

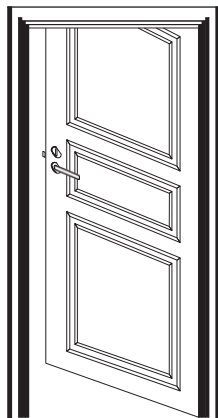

Abertura esquerda-fora

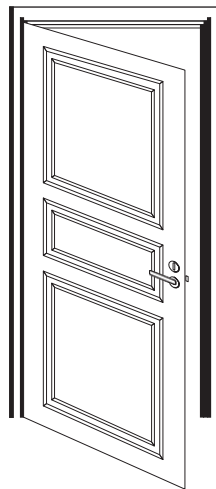

Abertura esquerda-dentro

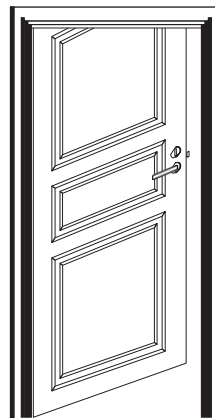

Selecione o lado de abertura

Selecione o lado da maçaneta da unidade externa

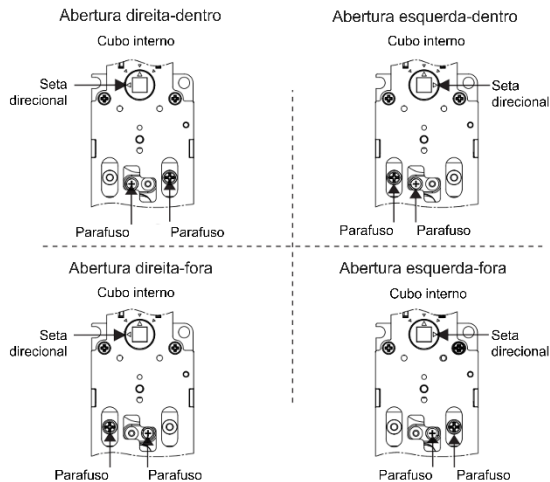

Atenção:

Escolha os parafusos de montagem corretos de acordo com a espessura da porta. O comprimento padrão dos parafusos de montagem é para portas com espessura entre 38-60mm de espessura.

Instalação

Fixe os espaçadores de montagem

Fixe os espaçadores de montagem

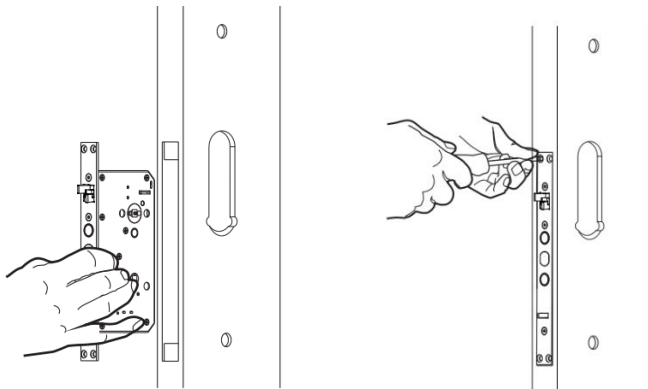

1. Com o gabarito posicionado, realize as marcações para as furações. Perfure a lateral da porta para a instalação da máquina e faça os furos passantes a serem utilizados na montagem da fechadura.

2. Introduza o cilindro de chave na posição correspondente da máquina da fechadura, então aperte o parafuso do cilindro.



Nota: escolha os parafusos de montagem corretos de acordo com a espessura da porta.

3. Fixe os 5 espaçadores de montagem à unidade externa, introduza o eixo quadrado e suprima a mola no furo.

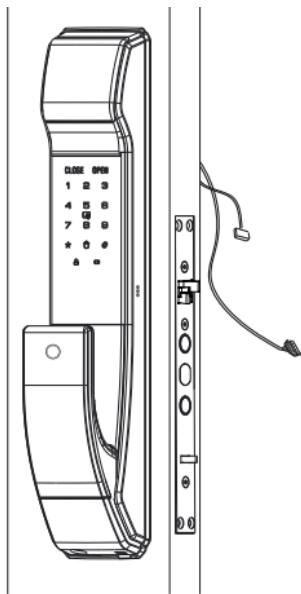

4. Transpasse o cabo de conexão pelo orifício superior. Em seguida, insira e alinhe o eixo quadrado no orifício de encaixe para que a unidade externa se encaixe perfeitamente a porta.

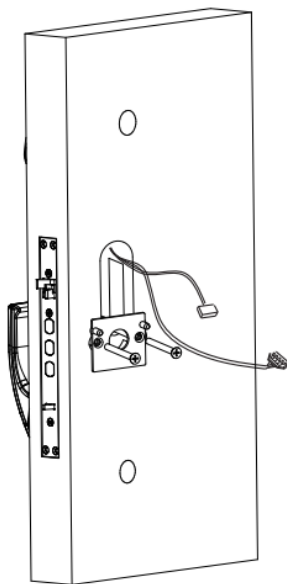

5. Instale o suporte de montagem firmemente com parafusos de fixação contra a superfície da porta para fixar a unidade externa.

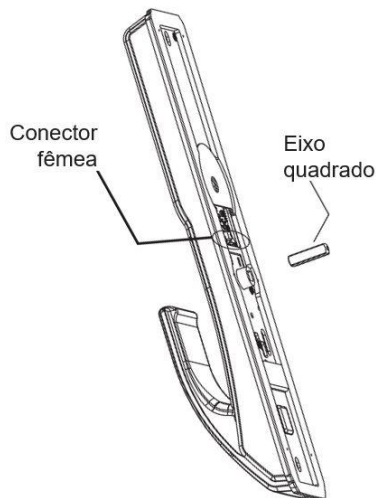

6. Insira o eixo quadrado na unidade interna em sua correta posição. Insira o cabo de conexão da unidade externa nos conectores relacionados à unidade interna.

Atenção:

Corte o eixo da tranqueta no comprimento adequado de acordo com a espessura da porta.

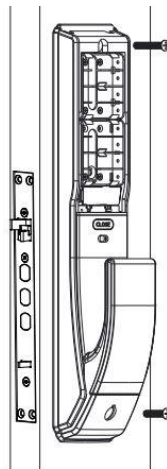

7. Garanta que a unidade interna se encaixe bem na porta então fixe os 2 parafusos. Instale as pilhas e a tampa do compartimento de pilhas. Em seguida, feche a porta, encostando os trincos no batente da porta. Faça as marcações para a instalação da contra testa. Verifique a maçaneta, trava de segurança e chave mecânica se estão funcionando apropriadamente.

Atenção:

1. Após de instalar a contra testa, verifique se a fechadura funciona sem vibrações e abrindo/fechando apropriadamente.
2. Teste se a chave funciona sem problemas após a instalação.

3. Descrição

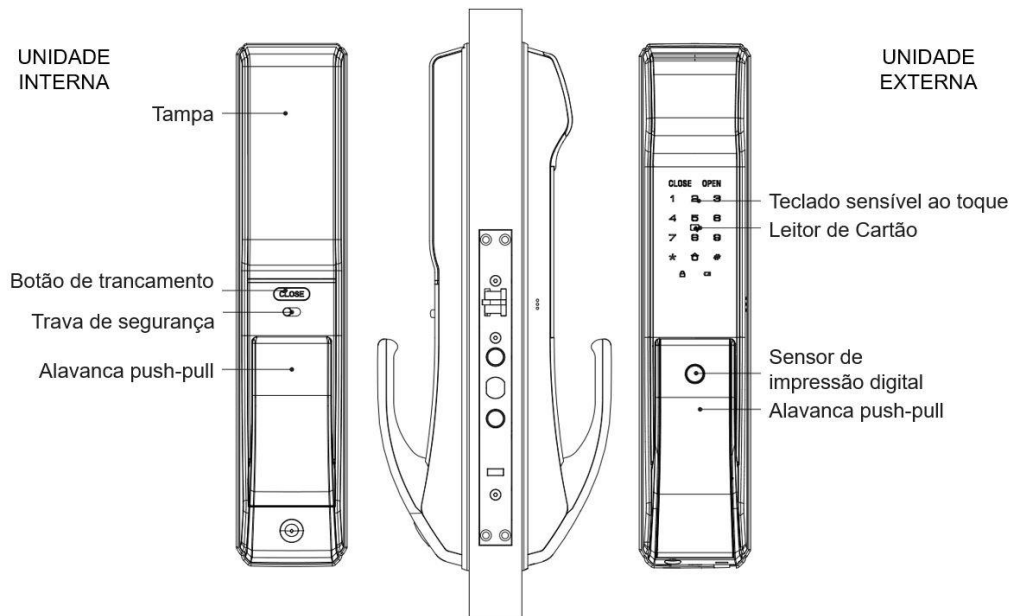

Nota: os componentes deste produto podem ser modificados ou variar sem aviso prévio visando a melhoria de qualidade.

4. Configuração

Antes de configurar

Sua fechadura inteligente conta com dois modos de operação o modo de segurança e o modo normal, e o modo padrão configurado de fábrica é o modo normal.

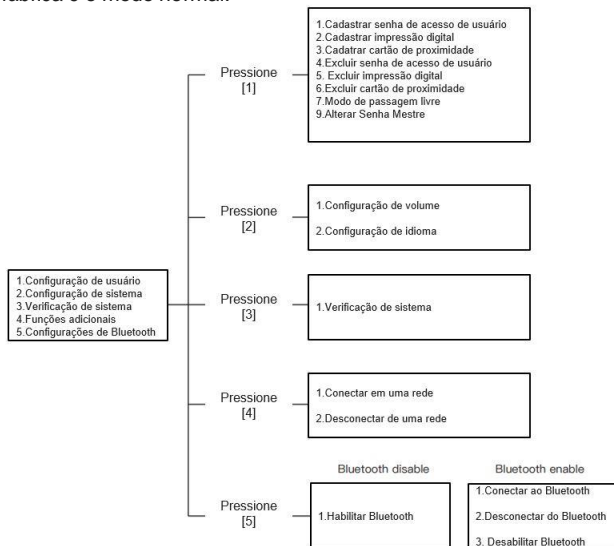

Atenção

Adicione os três métodos de verificação (biometria/senha/cartão) antes de configurar o modo de segurança.

Número de usuário

Não é permitido remover todos os usuários no modo de segurança.

Para remover usuários individualmente, você pode remover de acordo com seu respectivo número.

Para o gerenciamento de senhas é conveniente preencher as informações de usuário na tabela abaixo.

Número	Nome	Senha	Digital cadastrada?	Chaveiro cadastrado?
00				
01				
02				
03				
04				
05				
06				
07				
08				
09				

Entrar no menu

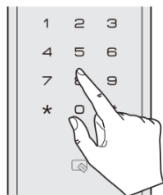

Senha mestre padrão:12345678.

1. Toque no teclado para acender as teclas.
2. Digite [*] 2 vezes, entre com a senha mestre, e depois digite [#].
3. Guia de voz: Entre no modo mestre.

Atenção: A alteração de senha mestre é requerida para operação da configuração.

Alterar a senha mestre

Entre no menu.



Digite [1] para configuração de usuário, então pressione [9] para registrar a senha mestre e confirme com [#].



Digite a nova senha mestre (6 a 12 dígitos) e pressione [#]. Digite novamente a senha mestre e pressione [#]. Aguarde o comando de voz "configuração concluída".

Registrar usuário Comum

Registrar senha de usuário

Entre no menu.



Digite [1] para configuração de usuário, então pressione [1] para registrar a senha de usuário. Digite a posição de usuário de dois dígitos (00-09), e confirme com [#].



Digite a senha de usuário (6-12 dígitos) e confirme com [#]. Digite novamente a senha mestre e pressione [#]. Aguarde o comando de voz "configuração concluída".

Registrar impressão digital

Entre no menu.



Digite [1] para configuração de usuário, então pressione [2] para registrar biometria. Digite a posição de usuário de dois dígitos (00-99), e confirme com [#].

Posicione o dedo no sensor biométrico e retire o dedo após o comando de voz "Remover dedo e posicionar novamente". Repita as etapas acima várias vezes até que o comando de voz "configuração bem-sucedida".

Registrar chaveiro de aproximação

Entre no menu.

1 3  #

Digite [1] para configuração de usuário, então pressione [3] para registrar chaveiro. Digite a posição de usuário de dois dígitos (00-99), e confirme com [#].



Aproxime um chaveiro sobre o leitor até que o comando de voz "configuração com sucesso".

Excluir senha de usuário

Entre no menu.

1 4 1  #

Digite [1] para configuração de usuário e pressione [4]. Digite [1] para excluir um usuário, digite a posição de usuário de dois dígitos (00-99) confirme com [#]. Aguarde o comando de voz.

1 4 2

Digite [1] para configuração de usuário e pressione [4] para excluir senha de usuário. Digite [2] para excluir todas as credenciais. Aguarde o comando de voz.

Excluir impressão digital

Entre no menu.

1 5 1  #

Digite [1] para configuração de usuário, então pressione [5] para excluir impressão digital. Digite [1] para excluir um usuário, digite a posição de usuário de dois dígitos (00-99) confirme com [#]. Ou posicione o dedo no leitor para excluir. Aguarde até que o comando de voz "exclusão com sucesso".

1 5 2

Digite [1] para configuração de usuário e pressione [5] para excluir impressão digital de usuário. Digite [2] para excluir todas as credenciais. Aguarde o comando de voz.

Excluir chaveiro de aproximação

Entre no menu.

1 6 1  #

Digite [1] para configuração de usuário e pressione [6]. Digite [1] para excluir um usuário, digite a posição de usuário de dois dígitos (00-99) confirme com [#]. Aguarde o comando de voz. Ou Aproxime o chaveiro ao leitor para excluir. Aguarde até que o comando de voz "exclusão com sucesso".

1 6 2

Digite [1] para configuração de usuário e pressione [6] para excluir todos os chaveiros. Digite [2] para excluir todas as credenciais. Aguarde o comando de voz.

Configurações de modo de abertura

Entre no menu.

1 7 1

Digite [1] para configuração de usuário e pressione [7]. Digite [1] para modo Normal (autenticação dupla desativado).

1 7 2

Digite [1] para configuração de usuário e pressione [7]. Digite [2] para modo de Segurança (autenticação dupla ativado). Um avançado recurso, no qual a porta será aberta após a senha + impressão, ou senha + chaveiro, ou cartão + digital.

Configurações da fechadura

Ajustar volume

Entre no menu.

2 1 1 OR 2

Digite [2] para configurações de sistema, então pressione [1] para ajuste de volume.

Digite [1] para modo de voz.

Digite [2] para modo silencioso, exceto alarmes e menu de voz.

Configurar idioma

Entre no menu.

Digite [2] para configurações de sistema, então pressione [2] para configuração de idioma.

Digite [1] para idioma chinês. Digite [2] para idioma inglês.

Consulta do registro

Consulta do sistema

Entre no menu.

3 1

Digite [3] para consulta do sistema da fechadura, então pressione [1] para obter o número de série.

Função estendida (opcional)

Emparelhamento de rede

Entre no menu.

4 1

Digite [4] para configurações estendida, então pressione [1] para pacote de rede.

Remover rede

Entre no menu.

4 2

Digite [4] para funções estendida, então pressione [2] para remover rede.

Configuração de Bluetooth

Habilitar o Bluetooth.

Entre no menu.

5 1

Digite [5] para configuração de Bluetooth, então pressione [1] para habilitar o Bluetooth.

Atenção:

A configuração padrão de fábrica é Bluetooth desabilitado.

Gerenciar via Bluetooth (com Bluetooth habilitado)

Entre no menu

5 1 OR 2 OR 3

Digite [5] para configurações de Bluetooth.

Então digite [1] para conectar via Bluetooth.

Digite [2] para desconectar do Bluetooth.

Digite [3] para desabilitar o Bluetooth.

Atenção:

Ative o Bluetooth primeiro, antes de gerenciar as configurações do Bluetooth.

Mantenha o Bluetooth habilitado, quando em uso.

5. Operação

Modos de abertura pelo lado externo

Abertura por senha

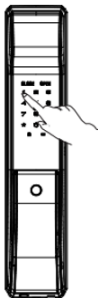

Externo | Painel frontal

1. Toque no teclado para acender as teclas.
2. Digite sua senha de 6 dígitos e pressione [#]. Aguarde a confirmação por voz.
3. Acione para baixo a maçaneta para destravar a fechadura.

Abertura por biometria



Externo | Painel frontal

1. Posicione a impressão digital sobre o sensor.
2. Aguarde a confirmação de leitura da fechadura.
3. Acione para baixo a maçaneta para destravar a fechadura.

Abertura por cartão



Externo | Painel frontal

1. Aproxime o chaveiro na área do sensor indicado na imagem.
2. Aguarde a confirmação de leitura da fechadura.
3. Acione para baixo a maçaneta para destravar a fechadura.

Atenção: No modo de dupla autenticação, é um recurso avançado no qual a porta somente será aberta após a senha + impressão, ou senha + chaveiro, ou cartão + digital.

Chave de contingência

Primeiro, insira a chave no cilindro localizado na parte inferior do painel frontal, conforme indicado na imagem. Em seguida, insira

a chave no cilindro. Por último, acione a maçaneta para abrir a porta.

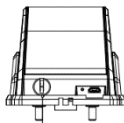

Atenção:

Em caso de esquecimento de senha, insuficiência das pilhas ou por problemas com o usuário cadastrado, a fechadura Kaadas poderá ser aberta por meio de suas chaves mecânicas.

Modo de fechamento e automático e manual

A fechadura digital pode ser trancada por meio de duas formas: manual ou automática. No travamento automático a fechadura se tranca automaticamente. Altere a chave do travamento automático para [A] ou [M].

[A] significa automático: após o fechamento da porta a fechadura se trancará automaticamente.

[M] significa manual: após o fechamento da porta é necessário pressionar o botão [CLOSE] na unidade interna ou tocar no teclado numérico na unidade externa para trancar a fechadura.

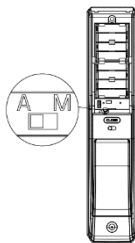

Botão [CLOSE]

- 1.Quando o modo de travamento manual [M], após a portar ter sido fechada, pressione uma vez o botão [CLOSE] para realizar o travamento da fechadura.
- 2.Pressione duas vezes o botão [CLOSE] para destrancar a fechadura.
3. Mantenha pressionado o botão [CLOSE] por 3 segundo para ativar o modo de privacidade.

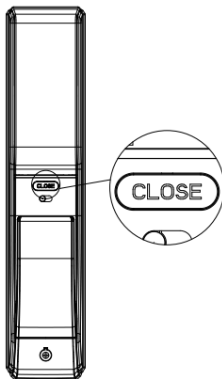

Atenção:

No modo privacidade permitirá a abertura pelo lado externo somente por meio da senha mestre ou com o uso das chaves mecânicas.

Modo de defesa

1.Habilitar: após a portar ter sido fechada, pressione [🏠] para habilitar o modo de defesa. Um comando de voz será emitido “trancamento externo forçado habilitado”. Neste modo, quando a porta é destrancada pelo lado interno, o alarme irá soar.

2.Desabilitar: uma vez que a fechadura é apropriadamente destrancada pelo lado externo, o modo de defesa é desativado automaticamente.

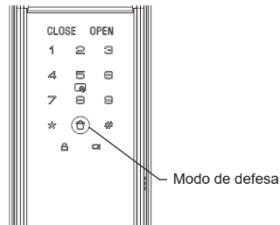

Recurso de bloqueio da alavanca de puxar e empurrar

1. Habilitar: mova a chave seletora de modo a exibir a marca “vermelha”. Neste modo, alavanca de puxar e empurrar estará bloqueada.
- 2.Desabilitar: mova a chave seletora de modo a exibir a marca “verde”. Neste modo, alavanca poderá ser puxada e empurrada livremente.

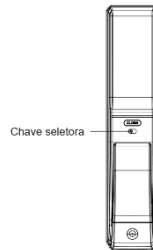

Selecionando modo silencioso e modo de voz

- 1.De voz para silencioso: quando o padrão está no modo de voz, pressione a tecla [#] por 3 segundos para ativar o modo silencioso. Após a fechadura entrar em repouso, o modo silencioso irá ser desabilitado automaticamente.
- 2.De silencioso para voz: quando o padrão está no modo silencioso, pressione a tecla [#] por 3 segundos para ativar o modo de voz. Após a fechadura entrar em repouso, o modo de voz irá ser desabilitado automaticamente.

Reestabelecer as configurações padrão de fábrica.

Instruções de operação:

1. Abra o compartimento de pilhas e localize um orifício com as gravações [RES].
2. Pulse duas vezes o botão [RES], então a fechadura irá apresentar um alerta de voz com os dizeres “Restored to factory settings. Change master PIN code.”
3. Após a conclusão do procedimento de reinicialização, todos os dados serão excluídos.

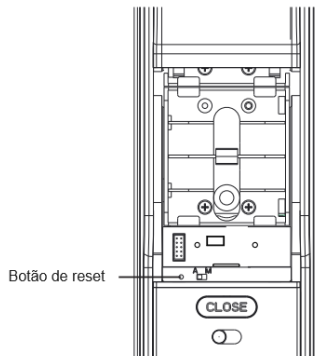

Após a fechadura reestabelecer o padrão de fábrica, a senha master retorna para o padrão de fábrica [12345678], é altamente recomendado alterar a senha imediatamente.

Substituição das pilhas

Utilize sempre pilhas alcalinas AA 1,5 V (LR6), que podem ser utilizadas por aproximadamente 12 meses, se a fechadura for utilizada 10 vezes ao dia). A duração das pilhas pode variar dependendo do fabricante, data de fabricação e ambiente operacional.

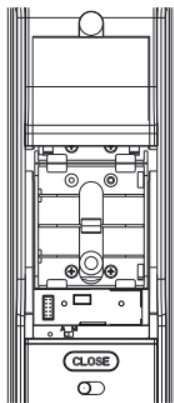

Atenção:

Quando a carga das pilhas estiver baixa, um alerta de voz será emitido com os dizeres "Bateria fraca". significa que é o momento de substituir as pilhas. Troque as 8 pilhas dentro de uma semana após o alerta de substituição das pilhas soar.

Módulo de rede

Entre no menu.

Digite [4] para configurações estendida, o qual é reservado para comunicação sem fio e outras interfaces de casa inteligente.

Para mais detalhes contate um distribuidor Kaadas.

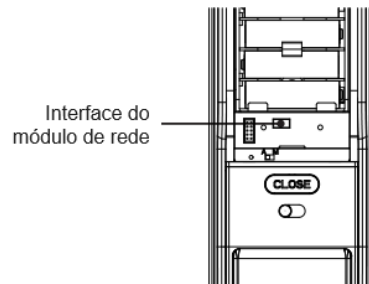

6. Termo de garantia

Fica expresso que esta garantia contratual é conferida mediante as seguintes condições:

Este produto é devidamente inspecionado e testado ao sair da linha de produção.

A Yamamoto Comércio e Serviços de Tecnologia Ltda, doravante denominada YAMAMOTTO, garante ao usuário deste produto os Serviços de Assistência Técnica para a substituição de componentes ou partes, bem como mão de obra necessária para reparos de eventuais defeitos, devidamente constatados como sendo de fabricação, pelo período de 01 (Um) ano, incluindo o período de garantia legal de 90 (noventa) dias, contados a partir da data de emissão da Nota Fiscal de Compra pelo primeiro consumidor, desde que o produto tenha sido instalado conforme orientações descritas no Manual do Usuário que acompanha o produto e, somente em território nacional.

Garantia Legal

O consumidor tem o prazo de 90 (noventa) dias, contados a partir da data de emissão da Nota Fiscal de Compra, para reclamar de irregularidades (vícios) aparentes, de fácil e imediata observação no produto, como os itens que constituem a parte externa e qualquer outra acessível ao usuário, assim como, peças de aparência e acessórios em geral.

Condições para validade da garantia legal e contratual

A Garantia Legal e Contratual perderá seu efeito se:

- O produto não for utilizado para os fins a que se destina;
- A instalação ou utilização do produto estiver em desacordo com as recomendações constantes no Manual do Usuário;
- O produto sofrer qualquer dano provocado por mau uso, acidente, queda, agentes da natureza, agentes químicos, aplicação inadequada, alterações, modificações ou consertos realizados por pessoas ou entidades não credenciadas pela YAMAMOTTO.
- Houver remoção da identificação do produto.

Condições não cobertas pela garantia legal e contratual

A Garantia não cobre:

- Danos provocados por riscos, amassados e uso de produtos químicos / abrasivos sobre a superfície do produto;
- Transporte e remoção de produtos para conserto que estejam instalados fora do perímetro urbano onde se localizam o Serviço de Assistência Técnica Especializado. Nestes locais, qualquer despesa de locomoção e/ou transporte do produto, bem como despesas de viagem e estadia do técnico, quando for o caso, correrão por conta e risco do Consumidor;
- Desempenho insatisfatório do produto devido à instalação inadequada;
- Troca de peças e componentes sujeitos a desgaste normal de utilização ou por dano de uso;
- Serviços de instalação, regulagens externas e limpeza, pois essas informações constam do Manual do Usuário;

Observações:

- A YAMAMOTTO não assume custos ou responsabilidade relativos à pessoa ou entidade que venham a oferecer garantia sobre seus produtos, além das aqui descritas;
- As despesas decorrentes e consequentes da instalação de peças que não pertençam ao produto são de responsabilidade única e exclusiva do comprador;
- A YAMAMOTTO se reserva o direito de alterar as características gerais, técnicas e estéticas de seus produtos sem prévio aviso;
- A garantia somente é válida mediante a apresentação da Nota Fiscal de Compra deste produto;
- Fica compreendido que, em hipótese alguma a YAMAMOTTO assumir custos com eventuais perdas e danos ao comprador caso ocorra mau funcionamento ou paralisação do produto, assumindo a responsabilidade apenas nos termos deste Certificado de Garantia.

Contato: (11) 5183-7118 | suporte@yamamoto.com.br